



CHEVROLET CORVETTE STINGRAY



—

**EINE
SPORTWAGEN-DYNASTIE
SETZT SICH FORT.**

Die Corvette der achten Generation begeistert auch weiterhin die erfahrensten Autoliebhaber auf der ganzen Welt.

Als Coupé oder Cabriolet erhältlich, ist die neue Corvette alles, was sich Zora Arkus-Duntov, Mittelmotorverfechter und Vater der Corvette, hätte vorstellen können.

Die neue Stingray ist eine Corvette für ein neues Zeitalter und wird zweifellos künftige Generationen von Corvette-Enthusiasten begeistern, die ein ganz besonderes Fahrerlebnis suchen.



VORTEILE DES MITTELMOTORS



—
SCHÖNHEIT

UNTER

GLAS.

Ihr erster Eindruck ist der schöne Motor hinter dem Cockpit, der bei den Coupé-Modellen sichtbar ist. Warum befindet er sich hier? Erstens verlagert dies das Gewicht des Motors auf die Hinterräder, sodass die Bodenhaftung verbessert wird. Außerdem erlaubt der sich hinter dem Cockpit befindende Motor bessere Sicht nach vorn. Und durch die näher an den Vorderrädern positionierten Sitze

befinden sich Fahrer und Beifahrer im Fahrzeugschwerpunkt. Als Ergebnis erhalten Sie die Reflexe, die Sie von einem perfektionierten Sportwagen erwarten würden.

Die Stingray beweist, dass das Leben in der Tat eine wunderschöne Fahrt ist.

DESIGN



**BEEINDRUCKENDE PROPORTIONEN
MIT EINER MUTIGEN, BREITEN
FORMGESTALTUNG**

Die Mittelmotor-Architektur verlangte nach einer anderen Form für die Corvette der achten Generation. Die Designer nahmen respektvoll auf ihr stolzes Erbe Bezug. Mit großen vorderen Lufteinlässen und modellierten seitlichen Einlässen, die den Motor beim Atmen und bei der Kühlung unterstützen, spielte die Funktion eine bedeutende Rolle. Durch das deutlich nach vorn gerückte Cockpit beeindruckt das Seitenprofil mit einer kurzen Motorhaube und einem langen, grazilen Heck. Die Heckschürze verfügt über zwei funktionale Luftauslässe, die auf beiden Seiten von Doppelmückleuchten und Doppelauspuffrohren flankiert werden und keinen Zweifel daran lassen, was Sie fahren.



—

**ERLEBEN SIE
DIE STRASSE
WIE NIE ZUVOR.**

Das Cockpit der Corvette der achten Generation ist für begeistertes Fahren gemacht. Ihre Fahrposition sitzt im Vergleich zur vorherigen Version etwa 40 cm weiter vorn. Die tiefe Fronthaube verbessert die Sicht, während ein Lenkrad im Rennstil mit Schaltwippen die Sicht freihält und für zusätzlichen Knieraum sorgt. Ihre rückwärtigen Blicklinien sind

dank der Rückspiegelkamera ebenso beeindruckend. Die Steuerelemente auf der Konsole umfassen einen Druckknopf-Umschalt-Gangwählhebel sowie ein mit Leder ummanteltes Driver Mode Selector. Außerdem ist die schlanke Mittelkonsole mit einer gut erreichbaren Klimasteuerung versehen.

—
DAS COUPÉ.

DAS CABRIOLET.



Das Stingray-Coupé verfügt über ein leichtes, einfach abzunehmendes Dachpanel, das sich bequem im hinteren Kofferraum verstauen lässt. Sie können zwischen einem serienmäßigen Dachpanel in Wagenfarbe oder optional erhältlichen transparenten oder Karbonfaser-Versionen wählen. Das Coupé hat zudem eine durchsichtige Glasabdeckung, die den Motor sichtbar macht.

Das Stingray-Cabriolet verfügt über ein serienmäßiges versenkbares Hardtop, das sich in 17 Sekunden automatisch über den Motorraum faltet und sich bei Geschwindigkeiten bis zu 50 km/h betätigen lässt.

Das Hardtop des Cabriolets behält die aerodynamische Form des Coupés bei, sodass das Cabrio bei geschlossenem Verdeck einen ähnlichen Luftwiderstandswert aufweist. In der abgesenkten Position schränkt das Verdeck den Kofferraum nicht ein. Rennstreckenfans werden sich freuen, dass das neueste Cabrio bei geschlossenem Verdeck die gleichen Werte erreicht wie das Coupé.

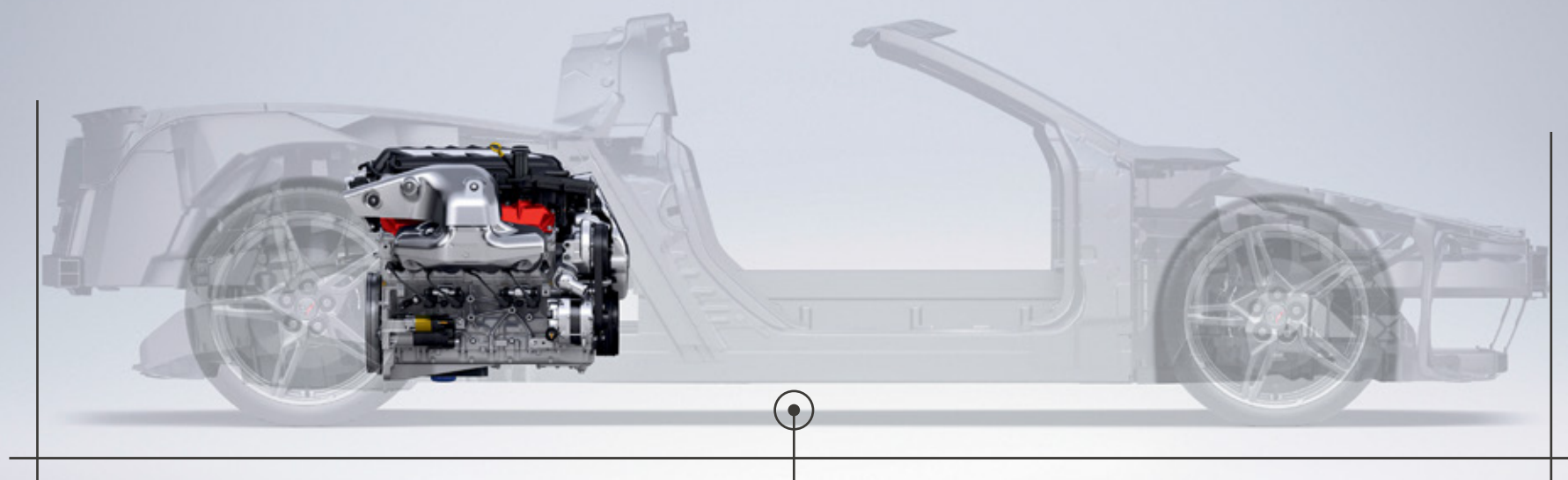

40/60-GEWICHTSVERTEILUNG
VORN ZU HINTEN

—
EINE

40/60-GEWICHTSVERTEILUNG

ZUR PERFEKTION

DER LEISTUNG

Für den Großteil der Automobilgeschichte haben Ingenieure gerade für Frontmotor-Fahrzeuge mit Hinterradantrieb auf eine 50/50-Gewichtsverteilung gesetzt. Jedoch erklärte Zora Arkus-Duntov eine 40/60-Gewichtsverteilung vorn zu hinten als ideal, als er das erste Chevrolet-Mittelmotor-Konzeptfahrzeug – CERVI (Chevrolet Experimental Research Vehicle) – entwickelte.

Die neueste Stingray-Generation baut auf die gleiche 40/60-Gewichtsverteilung vorn zu hinten auf. Ebenso wichtig ist jedoch die

außergewöhnliche Rigidität der Struktur durch ihre Architektur und die verwendeten Materialien. Der Stingrayrahmen ist 30 bis 50 % steifer als Fahrzeugrahmen von angesehenen Konkurrenten.

Das Geheimnis ist ein geschlossener Mitteltunnel als Rückgrat, verbunden mit Schienen oben und unten. Viele der Aluminiumteile sind aus Hochdruckguss hergestellt, der eine außergewöhnliche Dichte sicherstellt. Andere Teile werden aus Aluminiumguss, sowie geschmiedetem oder stranggepresstem Aluminium gefertigt. Der hintere Stoßfängerträger besteht sogar aus Karbonfaser.

Diese feste Struktur ermöglicht es der Stingray nicht nur extreme Richtungsänderungen, sondern steigert auch die Beschleunigungszeiten.

RADAUFHÄNGUNG





—

BEREIT ZUM SPRUNG UND FÜR JEDE KURVE.

Schnelle Reflexe waren Pflicht. Die Corvette der achten Generation verfügt über eine modifizierte Trapez-Querlenkeraufhängung sowie Schraubenfedern an allen vier Fahrzeugecken. Diese Konfiguration hält die Federraten und die Dämpfung für den Fahrkomfort niedrig und ermöglicht zugleich eine Kurvenbeschleunigung mit hoher g-Kraft.

Die optionale, in den Driver Mode Selector integrierte Magnetic Selective Ride Control™ passt das Fahrverhalten mithilfe von magnetisierten Eisenpartikeln in der Dämpferflüssigkeit in Echtzeit an

Für noch mehr Leistungsfähigkeit ist die europäische Stingray serienmäßig mit dem Z51-Leistungspaket ausgestattet, das Michelin Pilot Sport 4S Sommerreifen¹ umfasst.

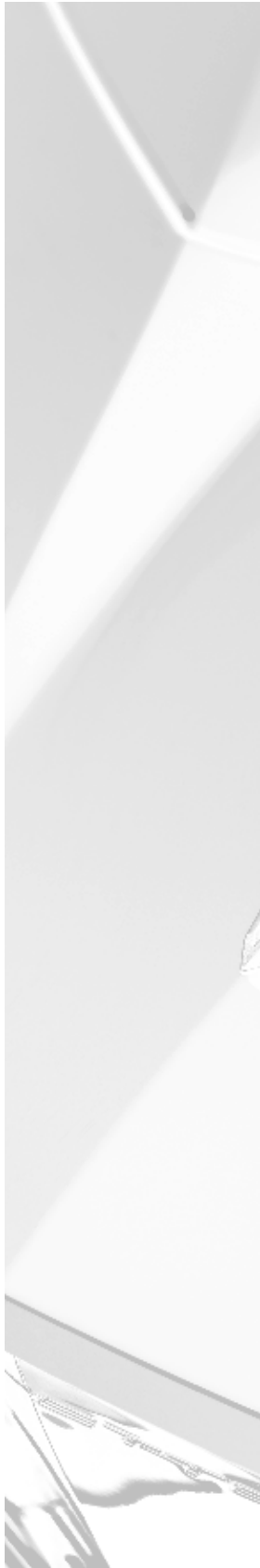

¹ Verwenden Sie Sommerreifen nicht bei winterlichen Witterungsverhältnissen. Dies würde sich negativ auf die Sicherheit, Performance und Lebensdauer des Fahrzeugs auswirken. Nutzen Sie ausschließlich von GM genehmigte Kombinationen für Reifen und Felgen. Nicht genehmigte Kombinationen können sich auf das Leistungsverhalten des Fahrzeugs auswirken. Wichtige Informationen zu Reifen und Felgen erhalten Sie bei Ihrem Chevrolet-Partner. Bei Reifen mit niedrigem Querschnitt kommt es schneller zu Reifenabrieb und unwegsame oder beschädigte Fahrbahnen sowie Bordsteine, Schutt und Hindernisse können zu Beschädigungen führen. Diese Beschädigungen werden nicht von GMs beschränkter Garantie für Neuwagen abgedeckt.



MOTOR

HERZ

UND SEELE.

Die Stingray wird von einem 6,2l LT2 Aluminium Small Block V8-Motor¹ angetrieben. In seiner jetzt fünften Generation ist der Motor kompakter und mit 482 Pferdestärken und einem Drehmoment von 613 Nm bei 4500 U/min leistungsstärker denn je. Das Ansaugsystem mit niedrigem Widerstand integriert 210-mm-Einlasskanäle und ein 87-mm-Drosselklappengehäuse. Die Hochleistungs-Abgaskrümmen sind ebenfalls widerstandsarm und verfügen über ein stilisiertes Vier-zu-eins-Design. Was die europäische Version der Corvette Stingray einzigartig macht, ist das serienmäßige Z51-Leistungspaket, das einen Sprint von 0 auf 100 km/h in 3.5 Sekunden ermöglicht. Mit einem Partikelfilter und dem serienmäßigen Hochleistungs-Auspuffschalldämpfer gepaart, liefert die europäische Corvette Stingray mitreißenden Sound und erfüllt zugleich die strengen europäischen Emissionsvorschriften.

Eine serienmäßige Trockensumpfschmierung ist im Block integriert und ermöglicht so die Anordnung des Motors im Hinblick auf einen niedrigeren Schwerpunkt. Drei Saugpumpen fangen das zirkulierende Öl auf, um auch in höchsten g-Situationen auf der Rennstrecke den Druck im Ölkreislauf sicherzustellen.

¹ Chevrolet Corvette Stingray 6.2L V8 - Kraftstoffverbrauch, innerorts (l/100 km): 24.3*, ausserorts (l/100 km): 9.6*, kombiniert (l/100 km): 12.1*. CO₂-Emissionen, kombiniert (g/km): 277. CO₂ - Effizienzklasse: G.

**Die gem. der noch in der bisherigen Form geltenden PKW-EnVKV anzugebenden Kraftstoffverbrauchs- und CO₂-Emissionswerte nach dem sog. „neuen europäischen Fahrzyklus“ (NEFZ) sind nicht mehr verfügbar, da dieser seit dem 01.09.2018 durch das weltweit harmonisierte Prüfverfahren WLTP ersetzt wurde. Wir geben für die Fahrzyklen „innerorts“ und „außerorts“ daher nicht die NEFZ-, sondern die WLTP-Werte an. Eine exakte Vergleichbarkeit mit den nach dem bisherigen NEFZ-Testzyklus gemessenen Werten ist nicht möglich. „Niedrig“ entspricht aber in etwa dem „innerorts“-Teil und „Hoch“ dem „außerorts“-Teil der alten NEFZ-Werte.*



—

**ALLES DREHT SICH
UM DEN NAHTLOSEN
LEISTUNGSEINSATZ.**

Die neue Corvette ist mit fortschrittlichen Antriebstechniken ausgestattet, mit denen Sie das Beste aus jeder Fahrsituation herausholen können. Eine dieser Techniken ist der serienmäßige Driver Mode Selector. Mit ihm kann der Fahrer die präferierten Schaltpunkte, die Lenkkraft, das Motorgeräusch und das Bremsgefühl auswählen. Schlechtes Wetter oder Frostbedingungen können die Auswahl ebenfalls beeinflussen. Sechs Fahrmodi sind verfügbar, darunter vier

Standardvoreinstellungen – Tour, Weather, Sport und Track – plus zwei flexible Modi. Diese sind der My Mode, der Ihnen erlaubt, Ihre eigene Kombination an Voreinstellungen für den täglichen Gebrauch auszuwählen, und der Z-Modus, der Sie aus einer größeren Auswahl an Hochleistungs-Einstellungen für den Motor, das Getriebe und die Steuerung auswählen lässt, etwa für eine bestimmte Straße oder Strecke – und das alles durch das Drücken des silbernen Z-Knopfes am Lenkrad.

Die Kontrolle einer Handschaltung.
Die Geschmeidigkeit einer Automatik.
Zudem schaltet das System schneller als ein Mensch es jemals könnte und ermöglicht so, die am schnellsten beschleunigende serienmäßige Corvette Stingray.
Das 8-Gang-Doppelkupplungsgetriebe wirkt wie zwei manuelle Getriebe, deren Kupplungen von Computern auf einer konzentrischen Welle bestätigt werden, sodass kein Drehmomentverlust auftritt.

Es gibt eine Welle für die geraden Gänge 2-6-8-R und eine weitere für die ungeraden Gänge 1-3-5-7. Der Schaltablauf richtet sich nach der ausgewählten Position Ihres Driver Mode Selectors. Wenn Sie über die Wippen am Lenkrad schalten, können Sie gleichzeitig eine Welle einkuppeln, während die andere ausgekuppelt wird, sodass Sie das Gefühl ultimativer Kontrolle haben.



Z-MODUS LENKRADKNOPF

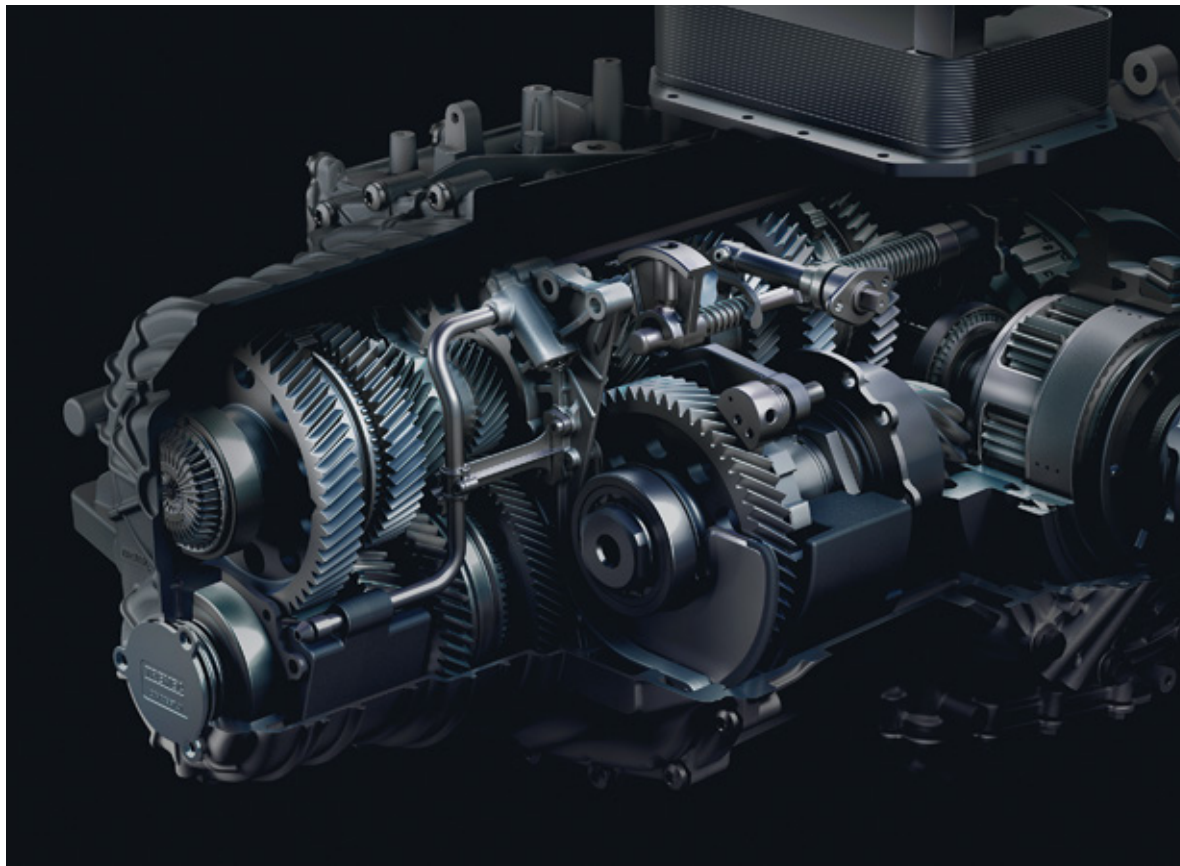

8-GANG-DOPPELKUPPLUNGSGETRIEBE

LEISTUNG

Z51

DAS Z51- LEISTUNGSPAKET.



DER GIPFEL DER LEISTUNG.

Die Architektur, Struktur, Radaufhängung, Kalibrierungen und Software der Stingray bieten ein Fahrerlebnis, das Ihre Vorstellungskraft übersteigt. Um die Leistung bis zum Höhepunkt zu steigern, bietet das serienmäßige Z51-Leistungspaket eine Reihe von Leistungsverbesserungen, darunter:

- Performance-Bremsen mit größeren Bremsscheiben und Hochleistungs-Bremsklötzen
- Performance-Fahrwerk
- Performance-Auspuff
- Performance-Hinterachsübersetzung
- Electronische geregeltes Sperrdifferential
- Heckspoiler und Frontsplitter
- Michelin® Pilot® Sport 4S Sommerreifen¹
- Hochleistungskühlsystem
- Optional mit einem Magnetic Selective Ride Control System, das Traktionsmanagement enthält



¹Verwenden Sie Sommerreifen nicht bei winterlichen Witterungsverhältnissen. Dies würde sich negativ auf die Sicherheit, Performance und Lebensdauer des Fahrzeugs auswirken. Nutzen Sie ausschließlich von GM genehmigte Kombinationen für Reifen und Felgen. Nicht genehmigte Kombinationen können sich auf das Leistungsverhalten des Fahrzeugs auswirken. Wichtige Informationen zu Reifen und Felgen erhalten Sie bei Ihrem Chevrolet-Partner.

Bei Reifen mit niedrigem Querschnitt kommt es schneller zu Reifenabrieb und unwegsame oder beschädigte Fahrbahnen sowie Bordsteine, Schutt und Hindernisse können zu Beschädigungen führen. Diese Beschädigungen werden nicht von GMs beschränkter Garantie für Neuwagen abgedeckt.

TECHNOLOGIE



WÄHLEN SIE DIE INFORMATIONEN, DIE ZU IHRER SITUATION PASSEN.

Corvette-Ingenieure wissen, dass Sie in verschiedenen Fahrsituationen unterschiedliche Informationsbedürfnisse haben. Ein anpassbares Kombiinstrument mit 12-Zoll-Diagonale dominiert die Anzeigen mit einer grafischen Darstellung, die sich je nach Ihrem gewählten Fahrmodus vollständig ändert. Sie können die breite Displaygruppe leicht einsehen, da sie sauber vom Rennlenkrad eingerahmt wird. Das Display selbst hat links vom Drehzahlmesser zwei Panels sowie vier Felder mit Spuranzeige, die Sie über das Optionsmenü mit bestimmten Informationen oder Anzeigen belegen können. Ein Farbtouchscreen mit 8-Zoll-Diagonale ist praktischerweise direkt rechts neben der zentralen Displaygruppe angeordnet.

Ein Gangwählhebel mit Knopf und Ziehhebel hilft, den Konsolenbereich überschaubarer zu halten. Der Driver Mode Selector verfügt über eine mit Lederakzenten geschmückte Handballenauflage, während sich die Klimasteuerung auf dem Stützpfeiler befindet, der den Fahrer vom Beifahrer trennt.



DRIVER MODE SELECTOR UND GANGWAHLTASTEN



KLIMA- UND SITZSTEUERUNG
AUF DEM COCKPITPFEILER



8" DIAGONALER FARBTUOCHSCREEN



BOSE PERFORMANCE SERIES 14-LAUTSPRECHER-SYSTEM

TECHNOLOGIE

OHNE GRENZEN.

Hochleistung nimmt in der Stingray viele Dimensionen an. Darunter befindet sich die Bose Performance Series mit 14 Lautsprechern, das leistungsstärkste Soundsystem, das je in einer Stingray verbaut wurde. Außerdem sorgen Apple CarPlay® und Android Auto™¹ dafür, dass Sie stets verbunden bleiben.

Der serienmäßige Performance Data Recorder² hilft Ihnen dabei, zum besseren Fahrer zu werden. Wenn er aktiviert ist, speichert er Videos Ihrer Fahrt auf einer SD-Speicherkarte. Drei Modi ermöglichen es Ihnen Video, Audio, Fahrstatistiken, Datum, Uhrzeit und vieles mehr aufzuzeichnen.

Das Head-Up Display (HUD) System bietet drei Ansichten – für die Modi Tour, Sport und Track. Der Tour-Modus umfasst Geschwindigkeitsbegrenzungen und Navigationsanweisungen für jede Abbiegung. Der Sport-Modus zeigt die digitale Geschwindigkeit, den Drehzahlmesser und eine g-Zahl-Anzeige. Der Track-Modus zeigt die digitale Geschwindigkeit, den Drehzahlmesser, die Schaltlichter, die beste Rundenzeit, die aktuelle Rundenzeit sowie Gewinn-/Verlustzeiten.



KABELLOSE LADESTATION FÜR MOBILTELEFONE³

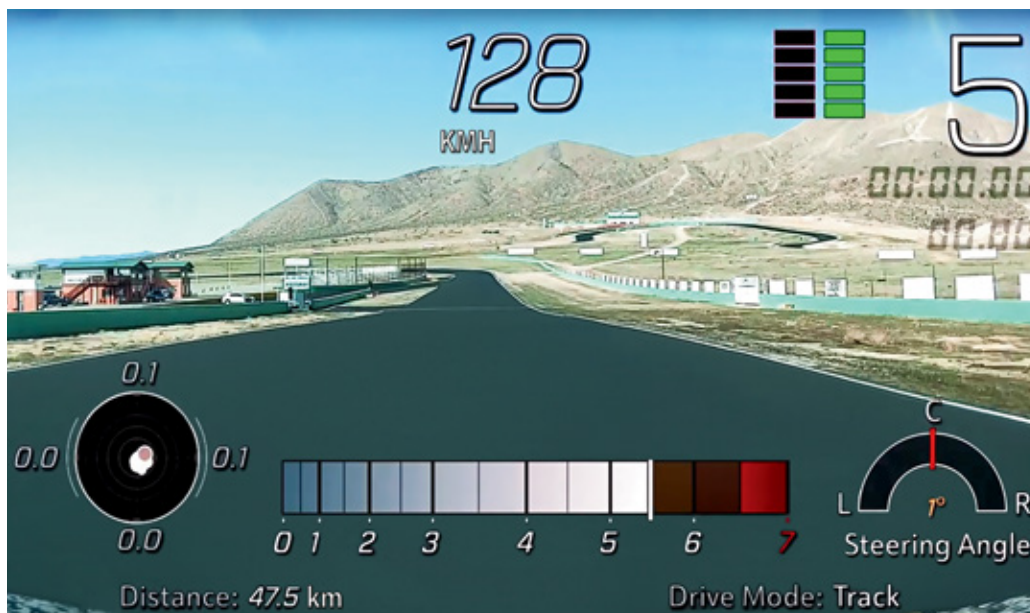

PERFORMANCE DATA RECORDER

¹ Bei den Benutzeroberflächen im Fahrzeug handelt es sich um Produkte von Apple und Google und daher gelten deren Geschäftsbedingungen und Datenschutzerklärungen. Ein kompatibles Smartphone ist erforderlich und es fallen Kosten eines Datentarifs an. Android Auto™ erfordert ein Smartphone mit dem Betriebssystem Android Lollipop 5.0 oder höher; für Apple CarPlay™ wird ein iPhone 5 oder höher benötigt. Eine vollständige Auflistung der unterstützten Apps finden Sie unter [Apple.com/ios/carplay](https://apple.com/ios/carplay) und [Android.com/auto](https://android.com/auto). Bitte beachten Sie, dass die Verfügbarkeit der Apps je nach Markt variieren kann.

² Bei der Nutzung des PDR-Systems sind datenschutzrechtliche und andere gesetzliche Vorgaben durch den Fahrer zu beachten, die insbesondere eine Benutzung des PDR-Systems auf öffentlichen Straßen unter Umständen einschränken oder ausschließen können.

³ Das System kann ein PMA- oder Qi-kompatibles Mobiltelefon induktiv laden. Zur Nutzung dieser Funktion muss das Mobiltelefon induktives Laden unterstützen.

Apple CarPlay, iPhone, Siri und Apple Music sind Marken von Apple Inc., registriert in den USA und in anderen Ländern. Android und Android Auto sind Marken von Google LLC.

SITZE



GT1 | FÜR KOMFORT
UND SUPPORT OPTIMIERT



GT2 | NAPPA-LEDER
UND KARBONEINSÄTZE

COMPETITION SPORT | EXTRA
SUPPORT FÜR RENNSTRECKEN

DREI WEGE, UM EINS MIT IHRER CORVETTE ZU WERDEN.

Mit einem Auto eins werden bedeutet, dass Sie die volle Kontrolle besitzen. Corvette bietet daher drei unterschiedliche Sitze für unterschiedliche Fahrerpräferenzen an – alle in einer Vielzahl von Farbkombinationen und mit Sicherheitsgurten in kontrastierenden Farben erhältlich.

Der GT1-Sitz in Mulan-Leder sorgt für eine intelligente Balance zwischen exzellentem Support für begeistertes Fahren und einfachem Ein-/Ausstieg für normalen Fahrbetrieb.

Der optionale GT2-Sitz in Nappa-Leder verbindet den Komfort des GT1-Sitzes mit der Optik und der Karbon-Zierleiste des Competition Sport Sitzes. Mikrofaser-Velours oder zweifarbige Ledereinsätze sind erhältlich.

Der optionale Competition Sport Sitz bietet Rennstrecken-Polster sowie einen strapazierfähigen Stoff an stark beanspruchten Bereichen.



STAU RAUM



VORDERER KOFFERRAUM



HINTERER KOFFERRAUM

Die Stingray ist mit zwei Kofferräumen für Gepäck, Kühlboxen, Lebensmittel und mehr ausgestattet – einer vorn und einer hinten hinter dem Motor. Coupé und Cabriolet bieten den gleichen Stauraum. Der vordere Kofferraum bietet Platz für eine übliche Reisetasche auf Rollen und einen mittelgroßen Rucksack. In den hinteren Kofferraum passen bis zu zwei Golf-Schlägersätze oder die abnehmbare Dachplatte (Coupé). Genau diese Vielseitigkeit macht die Stingray zu einem großartigen Tourenfahrzeug.



FARBEN

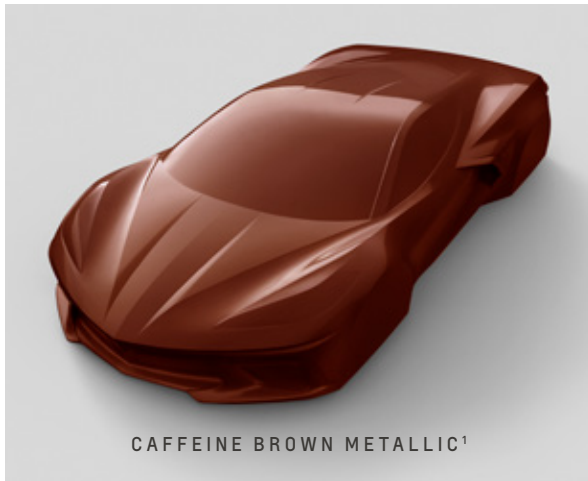

¹ Gegen Aufpreis erhältlich.

OPTIK

-



- EDGE BLUE
- CARBON FLASH
- MIDNIGHT GRAY
- EDGE RED
- STERLING SILVER
- EDGE YELLOW

OPTIONALES¹ DOPPEL-RENNSTREIFEN-PAKET
IN EDGE ORANGE



CARBON FLASH/
EDGE RED



CARBON FLASH/
EDGE YELLOW



CARBON FLASH/
MIDNIGHT SILVER

OPTIONALE¹ MOTORHAUBENSTREIFEN

FELGEN

-



ALUMINIUMFELGEN MIT 5 OFFENEN SPEICHEN
UND BRIGHT SILVER FINISH: VORN 19 X 8,5 J
UND HINTEN 20 X 11,0 J



ALUMINIUMFELGEN MIT 5 OFFENEN SPEICHEN,
GESCHLIFFENEN KANTEN UND CARBON FLASH FINISH:
VORN 19 X 8,5 J UND HINTEN 20 X 11,0 J¹



ALUMINIUMFELGEN MIT 5-DREIZACK-SPEICHEN,
GESCHLIFFENEN STIRNFLÄCHEN UND STERLING SILVER
FINISH: VORN 19 X 8,5 J UND HINTEN 20 X 11,0 J¹



ALUMINIUMFELGEN MIT 5-DREIZACK-SPEICHEN,
GESCHLIFFENEN STIRNFLÄCHEN UND SPECTRA GRAY
FINISH: VORN 19 X 8,5 J UND HINTEN 20 X 11,0 J¹

BREMSSATTELFARBEN

-



SERIENMÄSSIG SCHWARZ
LACKIERTE BREMSSÄTTEL



OPTIONAL BRIGHT RED LACKIERTE
BREMSSÄTTEL¹



OPTIONAL EDGE RED LACKIERTE
BREMSSÄTTEL¹



OPTIONAL EDGE YELLOW
LACKIERTE BREMSSÄTTEL¹

¹Gegen Aufpreis erhältlich.

SITZGURTFARBEN



BLACK / ORANGE / NATURAL / TENSION BLUE / TORCH RED / YELLOW

INNENRAUMFARBEN

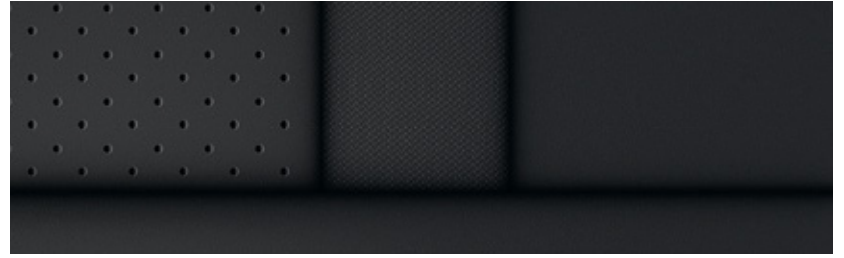

JET BLACK

2LT MULAN-LEDER | PERFORIERTE EINSÄTZE

2LT/3LT NAPPA-LEDER | PERFORIERTE EINSÄTZE

2LT/3LT NAPPA-LEDER | PERFORIERTE MIKROFASER-VELOURS-EINSÄTZE¹

SEATS GT1 / GT2 / COMPETITION SPORT

EMPFOHLENE SITZGURTFARBEN



INNENRAUMKONFIGURATIONEN | AUSGEWÄHLTE BEISPIELE UND OPTIONEN GEZEIGT



JET BLACK INNENRAUM² | 3LT | NAPPA-LEDER | COMPETITION SPORT SITZE | ZIERNÄHTE IN ADRENALINE RED | SITZGURTE IN TORCH RED

¹ Serienmäßige Sicherheitsgurtfarbe.

² Verfügt außerdem über eine optionale Einfassung des Kombiinstrumentes und der Schalttafeln an der Konsole und den Türen aus Karbonfaser.

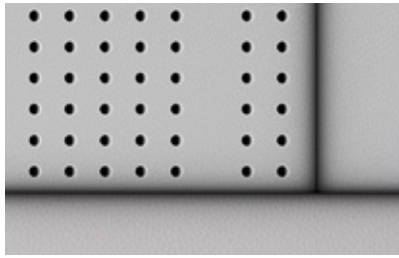

SKY COOL GRAY



SKY COOL GRAY (ZWEIFARBIG)¹



ADRENALINE RED

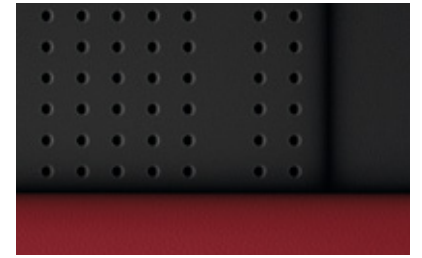

ADRENALINE RED (ZWEIFARBIG)¹

2LT MULAN-LEDER | PERFORIERTE EINSÄTZE
2LT/3LT NAPPA-LEDER | PERFORIERTE EINSÄTZE
2LT/3LT NAPPA-LEDER | PERFORIERTE MIKROFASER-VELOURS-EINSÄTZE²

2LT MULAN-LEDER | PERFORIERTE EINSÄTZE
2LT/3LT NAPPA-LEDER | PERFORIERTE EINSÄTZE
2LT/3LT NAPPA-LEDER | PERFORIERTE MIKROFASER-VELOURS-EINSÄTZE²

SEATS GT1 / GT2 / COMPETITION SPORT

SEATS GT1 / GT2 / COMPETITION SPORT

EMPFOHLENE SITZGURTFARBEN



EMPFOHLENE SITZGURTFARBEN



SKY COOL GRAY INNENRAUM | 2LT | MULAN-LEDER | GT1-SITZE | SITZGURTE IN BLACK



ADRENALINE RED INNENRAUM | 2LT | MULAN-LEDER | GT1-SITZE | SITZGURTE IN TORCH RED

¹ Erfordert GT2-Sitze. ² Inklusive Lenkrad mit Mikrofaser-Velours-Bezug. ³ Serienmäßige Sicherheitsgurtfarbe.

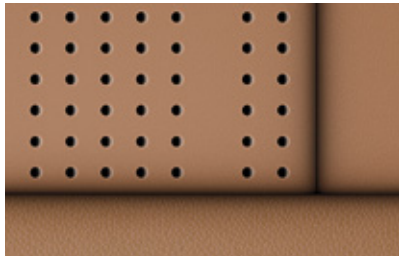

NATURAL



NATURAL (ZWEIFARBIG)¹

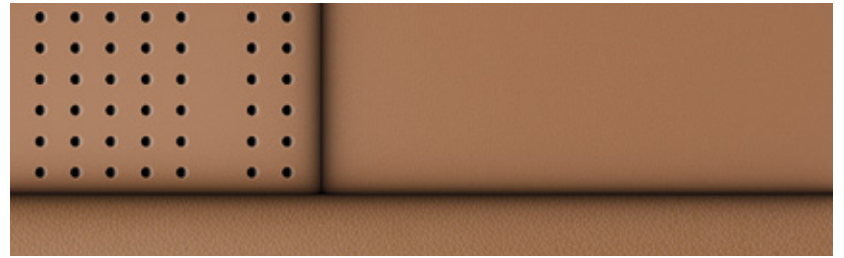

NATURAL-DIPPED²

2LT MULAN LEDER | PERFORIERTE EINSÄTZE
 2LT/3LT NAPPA LEDER | PERFORIERTE EINSÄTZE
 2LT/3LT NAPPA LEDER | PERFORIERTE MIKROFASER-VELOURS-EINSÄTZE³

SITZE GT1 / GT2 / COMPETITION SPORT

EMPFOHLENE SITZGURTFARBEN



2LT MULAN-LEDER | PERFORIERTE EINSÄTZE
 2LT/3LT NAPPA-LEDER | PERFORIERTE EINSÄTZE
 2LT/3LT NAPPA-LEDER | PERFORIERTE MIKROFASER-VELOURS-EINSÄTZE³

SITZE GT2 / COMPETITION SPORT

EMPFOHLENE SITZGURTFARBEN

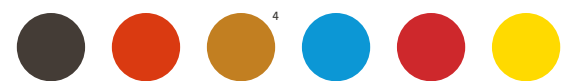

NATURAL INNENRAUM | 2LT | MULAN-LEDER | GT1-SITZE | SITZGURTE IN BLACK



NATURAL-DIPPED² INNENRAUM⁵ | 3LT | NAPPA-LEDER | GT2-SITZE | SITZGURTE IN NATURAL

¹ Erfordert GT2-Sitze.

² Der vollfarbige Innenraum umfasst Armaturenbrett, Türen und Teppich.

³ Inklusive Lenkrad mit Mikrofaser-Velours-Bezug.

⁴ Serienmäßige Sicherheitsgurtfarbe.

⁵ Verfügt außerdem über eine optionale Einfassung des Kombiinstrumentes und der Schalttafeln an der Konsole und den Türen aus Karbonfaser.



TENSION BLUE/TWILIGHT BLUE-DIPPED¹

3LT NAPPA LEDER | PERFORIERTE EINSÄTZE

SITZE GT2 / COMPETITION SPORT

EMPFOHLENE SITZGURTFARBEN



MORELLO RED-DIPPED¹

3LT NAPPA LEDER | PERFORIERTE EINSÄTZE

SITZE GT2 / COMPETITION SPORT

EMPFOHLENE SITZGURTFARBEN

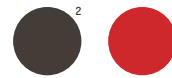

TENSION BLUE / TWILIGHT BLUE-DIPPED¹ INNENRAUM³ | 3LT | NAPPA-LEDER | GT2-SITZE | SITZGURTE IN TENSION BLUE



MORELLO RED-DIPPED¹ INNENRAUM³ | 3LT | NAPPA-LEDER | GT2-SITZE | SITZGURTE IN BLACK

¹ Der vollfarbige Innenraum umfasst Armaturenbrett, Türen und Teppich.

² Serienmäßige Sicherheitsgurtfarbe.

³ Verfügt außerdem über eine optionale Einfassung des Kombiinstrumentes und der Schalttafeln an der Konsole und den Türen aus Karbonfaser.





DIE EUROPÄISCHE CORVETTE- EXPERIENCE.

Der ehemalige Corvette-Rennfahrer Oliver Gavin möchte seine Rennleidenschaft mit Ihnen teilen!

Egal ob Sie bereits eine Corvette besitzen oder die neue Corvette Stingray hautnah erleben möchten, die Oliver Gavin Driving Academy hält das passende Abenteuer für Sie bereit. Die europäische Corvette-Experience bietet ein breites Angebot an Fahrevents, Trainingseinheiten, Rennstreckentagen und faszinierenden Touren in ganz Europa.

Nehmen Sie mit der neuen Corvette Stingray mit anderen Fans an den dynamischen Events teil und spüren Sie hautnah die Leidenschaft, eine Corvette zu fahren.



Oliver Gavin - Corvette Racings Rekord-Leader
20 Saisonen (2002 – 2021)
204 Rennstarts
5 Meisterschaften
51 Siege
25 Pole-Positionen
5 Siege bei 24 Hours of Le Mans
5 Sebring-Siege



CHEVROLET CORVETTE STINGRAY

MOTORDATEN	
Motor:	6,2 L V8-Benzinmotor mit Direkteinspritzung, variabler Ventilsteuerung und Active Fuel Management (Zylinderabschaltungstechnologie)
Ventiltrieb:	Obenliegend, zwei Ventile pro Zylinder; Dual Equal variable Ventilsteuerung
Ventildurchmesser (mm):	54 - hohl (Einlass); 40,4 - mit Natrium gefüllt (Auslass)
Bohrung (mm):	103,25
Hub (mm):	92,0
Hubraum (cm³):	6162
Kompressionsrate:	11,5 : 1
Zündreihenfolge:	1-8-7-2-6-5-4-3 (alle Zylinder); 1-7-6-4 (mit Deaktivierung)
Erforderlicher Kraftstoff:	Benzin
Max. Motorleistung (kW/PS bei min⁻¹):	354/482 @ 6450
Max. Drehmoment (Nm bei min⁻¹):	613 @ 4500
Max. Motordrehzahl (min⁻¹):	6600
Höchstgeschwindigkeit (km/h):	296
Beschleunigung 0 - 100 km/h (s):	3,5
Ölsystem:	Trockensumpfschmierung mit Spritzdüsen-Ölkühlung des Kolben
Motorölkapazität (l):	7,1
Kühlsystemkapazität (l):	21,8
Tankinhalt (l):	70

KRAFTSTOFFVERBRAUCH UND CO ₂ -EMISSIONEN ¹	
Kraftstoffverbrauch, innerorts (l/100 km):	24,3
Kraftstoffverbrauch, außerorts (l/100 km):	9,6
Kraftstoffverbrauch, kombiniert (l/100 km):	12,1
CO₂-Emissionen, kombiniert (g/km):	277
CO₂-Effizienzklasse:	G
Abgasnorm:	Euro 6d

GETRIEBE	
Getriebeart:	8-Gang-Doppelkupplungsgetriebe
Übersetzungsverhältnisse:	
1. Gang	2,905
2. Gang	1,759
3. Gang	1,220
4. Gang	0,878
5. Gang	0,653
6. Gang	0,508
7. Gang	0,397
8. Gang	0,329
Übersetzung Rückwärtsgang	2,632
Achsübersetzung	5,17

FAHRWERK UND FEDERUNG	
Antriebsachse:	Heckantrieb
Vorderradaufhängung:	Trapezdoppelquerlenker, obere Querlenker aus geschmiedetem Aluminium und untere Querlenker in L-Form aus Aluminiumguss; Einrohr-Stoßdämpfer (46 mm); optional Magnetic Selective Ride Control und Front Lift
Hinterradaufhängung:	Trapezdoppelquerlenker, obere Querlenker aus geschmiedetem Aluminium und untere Querlenker in L-Form aus Aluminiumguss; direkt wirkender Stabilisator; Einrohr-Stoßdämpfer (46 mm); optional Magnetic Selective Ride Control
Lenkungstyp:	Regelbare Zahnstange mit elektrischer Servounterstützung; enthält Active Steer Stops mit optionalem Magnetic Selective Ride Control
Lenkübersetzung:	15,7 : 1
Wendekreis, Bordstein-zu-Bordstein (m):	11,6 11,1 (mit Magnetic Selective Ride Control)

¹Die gem. der noch in der bisherigen Form geltenden PKW-EnVKV anzugebenden Kraftstoffverbrauchs- und CO₂-Emissionswerte nach dem sog. „neuen europäischen –Fahrzyklus“ (NEFZ) sind nicht mehr verfügbar, da dieser seit dem 01.09.2018 durch das weltweit harmonisierte Prüfverfahren WLTP ersetzt wurde. Wir geben für die Fahrzyklen „innerorts“ und „außerorts“ daher nicht die NEFZ-, sondern die WLTP-Werte an. Eine exakte Vergleichbarkeit mit den nach dem bisherigen NEFZ-Testzyklus gemessenen Werten ist nicht möglich. „Niedrig“ entspricht aber in etwa dem „innerorts“-Teil und „Hoch“ dem „außerorts“-Teil der alten NEFZ-Werte.

Die aufgeführten Verbrauchs- und CO₂-Werte wurden nach dem weltweit harmonisierte Prüfverfahren für Personenkraftwagen und leichte Nutzfahrzeuge (Worldwide Harmonized Light Vehicles Test Procedure, WLTP), gemäß der Verordnung (EG) Nr. 715/2007 in der für die Typgenehmigung des betreffenden Fahrzeugmodells gültigen Version, ermittelt.

Die angegebenen Werte dienen allein Vergleichszwecken. Vergleichen Sie die Verbrauchs- und CO₂-Werte nur mit Fahrzeugen, die nach denselben technischen Verfahren getestet wurden. Je nach eingebauten Zubehör (nach der Zulassung), Wetterbedingungen, Fahrstil und Zuladung können sich in der Praxis Werte ergeben, die von den angegebenen Werten abweichen. Die Angaben beziehen sich nicht auf ein einzelnes Fahrzeug und sind nicht Bestandteil des Angebots.

Weitere Informationen zum offiziellen Kraftstoffverbrauch und den offiziellen spezifischen CO₂-Emissionen neuer Personenkraftwagen können dem Leitfaden über den Kraftstoffverbrauch und die CO₂-Emissionen neuer Personenkraftwagen entnommen werden, der an allen Verkaufsstellen, bei der DAT Deutsche Automobil Treuhand GmbH, Helmuth-Hirth-Straße 1, D-73760 Ostfildern oder online unter www.dat.de unentgeltlich erhältlich ist.

TECHNISCHE DATEN

BREMSEN UND FELGEN	
Bremsen, Typ:	E-Boost-unterstützte Scheibenbremsen vorn und hinten mit Vierkolben-Monoblock-Bremssätteln von Brembo
Bremsscheibengröße vorn (mm):	345 x 30
Bremsscheibengröße hinten (mm):	350 x 27
Felgenreiße vorn/hinten:	19 X 8,5 J / 20 X 11 J
Reifen vorn/hinten:	Michelin® Pilot® Sport 4S, 245/35ZR19 vorn und 305/30ZR20 hinten, Hochleistungs-Notlauf-Sommerreifen ²
GEWICHTE UND ABMESSUNGEN ³	
Masse in fahrbereitem Zustand (kg):	1730 - 1740 (Coupé) 1767 - 1775 (Cabriolet)
Max. zulässiges Gesamtgewicht (kg):	1980
Max. zulässige Achslast vorn/hinten (kg):	810 / 1175
Länge (mm):	4634
Breite (mm):	1934
Höhe (mm):	1235 (Coupé) 1234 (Cabriolet)
Radstand (mm):	2722
Spurweite vorn/hinten (mm):	1647 / 1590
Bodenfreiheit ohne Front Lift (mm):	Zwischen den Achsen: 81 Unter der Vorderachse: 135 Unter der Hinterachse: 127
Überhang vorn/hinten (mm):	1037 / 875
Böschungswinkel (Grad bei Grundleergewicht):	8,0
Hinterer Überhangwinkel (Grad bei Grundleergewicht):	13,8
Gewichtsverteilung vorn/hinten:	40/60

² Verwenden Sie Sommerreifen nicht bei winterlichen Witterungsverhältnissen. Dies würde sich negativ auf die Sicherheit, Performance und Lebensdauer des Fahrzeugs auswirken. Nutzen Sie ausschließlich von GM genehmigte Kombinationen für Reifen und Felgen. Nicht genehmigte Kombinationen können sich auf das Leistungsverhalten des Fahrzeugs auswirken. Wichtige Informationen zu Reifen und Felgen erhalten Sie bei Ihrem Chevrolet-Partner. Bei Reifen mit niedrigem Querschnitt kommt es schneller zu Reifenabrieb und unwegsame oder beschädigte Fahrbahnen sowie Bordsteine, Schutt und Hindernisse können zu Beschädigungen führen. Diese Beschädigungen werden nicht von GMs beschränkter Garantie für Neuwagen abgedeckt.

³ Massen und Abmessungen ermittelt nach der Verordnung (EU) Nr. 1230/2012 in der gegenwärtig geltenden Fassung.

VORTEILE FÜR EIGENTÜMER

Wir haben ein umfangreiches Angebot an Besitzervorteilen zusammengestellt, das unseren Chevrolet-Besitzern alles bietet, was sie brauchen und verdienen.

CHEVROLET SERVICE

Egal, ob Sie gerade zu Hause oder auf der Straße sind – Ihre Chevrolet Vertriebs- und Service-Spezialisten stehen Ihnen rund um die Uhr mit individuellem Service zur Verfügung. Vereinbaren Sie einen Servicetermin, stellen Sie Fragen zu Ihrem neuen Chevrolet und genießen Sie das Gefühl, sich auch beim Service für ein perfektes Automobil entschieden zu haben. Einen Chevrolet Vertriebs- und Service-Spezialisten in Ihrer Nähe finden Sie im Internet unter: www.chevrolet-europe.com.

GARANTIE

Jeder Chevrolet wird mit maximaler Sorgfalt produziert und erfüllt die höchsten Standards und Normen. Wer einen Chevrolet fährt, verdient perfekten Premium-Service und -Schutz. Deshalb bietet Ihnen Chevrolet eine beschränkte Garantie von drei Jahren oder 100.000 km (je nachdem, welcher Fall zuerst eintritt) sowie eine 6-jährige Garantie gegen Durchrostung. Im Falle eines Falles kümmert sich ein erfahrenes Service-Team um Ihren Chevrolet, das jede Aufgabe kompetent und mit Sorgfalt behandelt. Bei einem Verkauf innerhalb des Garantiezeitraums wird die Garantie automatisch auf den neuen Eigentümer übertragen.

CHEVROLET MOBILITÄTSGARANTIE

Wie perfekt Ihr Chevrolet funktioniert, merken Sie auch dann, wenn er einmal nicht funktioniert. Rufen Sie einfach an, und Ihr Vertriebs- und Servicepartner steht Ihnen rund um die Uhr und an 365 Tagen im Jahr zur Verfügung. Sollte unser Mobilitätsservice Ihren Chevrolet einmal nicht vor Ort fahrtauglich machen können, bringt er Sie direkt zum nächsten Chevrolet-Partner. Die Chevrolet-Pannenhilfe steht Ihnen ab dem Datum der Erstzulassung für einen Zeitraum von 36 Monaten kostenlos zur Verfügung. Fragen Sie Ihren Chevrolet Vertriebs- und Service-Spezialisten nach weiteren Details.

ÜBER DIESEN PROSPEKT

Die Informationen in diesem Prospekt entsprechen dem Stand bei Drucklegung (September 2021). Verfügbarkeit, technische Daten und Ausstattungsmerkmale können sich länderspezifisch unterscheiden und ohne vorherige Ankündigung geändert werden. Die in diesem Prospekt abgebildeten Fahrzeuge dienen ausschließlich zu Illustrationszwecken. Die europäischen Fahrzeugspezifikationen können sich von denjenigen im Prospekt unterscheiden. Einige Abbildungen zeigen Ausstattungselemente, die nicht in jedem Modell enthalten sind. Druckfarben geben den wirklichen Farbton nur annähernd wieder.

Diese Unterlagen dürfen ohne die ausdrückliche schriftliche Genehmigung von General Motors weder als Ganzes noch in Teilen nachgedruckt werden. Wir behalten uns das Recht vor, jederzeit und ohne vorherige Ankündigung Änderungen an Preisen, Farben, Materialien, Ausstattung, Spezifikationen, Modellen und Verfügbarkeit vorzunehmen.

© 2021 General Motors. Alle Rechte vorbehalten.

GM, das GM-Logo, Chevrolet, das Chevrolet-Logo sowie die Werbeslogans, Logos, Fahrzeugmodellnamen, Fahrzeugkarosseriedesigns und andere Marken, die in diesem Prospekt gezeigt werden, sind Marken von General Motors, dessen Konzerngesellschaften, Tochterunternehmen oder Lizenzgebern.

Bose ist eine eingetragene Marke von Bose Corporation. Brembo ist eine eingetragene Marke von Brembo S.p.A. Michelin und Pilot sind eingetragene Marken von Michelin North America, Inc.

www.chevrolet-europe.com

Cadillac Europe GmbH, ist ein nach schweizerischem Recht eingetragenes Unternehmen mit Geschäftssitz Boulevard Lilienthal 6, 8152 Glattpark, Schweiz.



EINE MEISTERSCHAFT

IM ERSTEN JAHR UNTERWEGS

Im Einführungsjahr der neuen C8.R konnte Corvette Racing eine Traumsaison erzielen. Das Team trat gegen die Besten an, die Europa zu bieten hat, und holte für Chevrolet die 2020 GTLM Titel in der Manufacturers, Drivers und Team Klasse bei der IMSA WeatherTech SportsCar Championship. Angeführt von der gelb-silbernen No. 3 C8.R und der silber-gelben No. 4 C8.R, trug das Team zu

einer bereits beeindruckenden Liste von Meisterschaften bei – 113 Rennsieg und acht Le Mans-Siege seit 1999, die meisten Siege aller Konkurrenten. Das alles hat einen sehr guten Zweck: sicherstellen, dass die Corvette über den technischen Transfer aus den Rennen einer der besten Sportwagen der Welt bleibt. Corvette-Fans können also weiterhin die Ergebnisse feiern.

FIND NEW ROADS™

CHEVROLET 



 **Lehmann**
AUTOMOBILE